

VIVAX

Simply good.

WFL-100616CS
WFL-100616CDS

IT
Manuale di istruzioni



! Attenzione!

- Prima del primo utilizzo, rimuovere i bulloni di trasporto dal retro!
- La garanzia non copre i danni causati dalla mancata rimozione dei bulloni di trasporto!

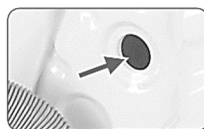
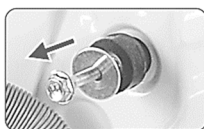
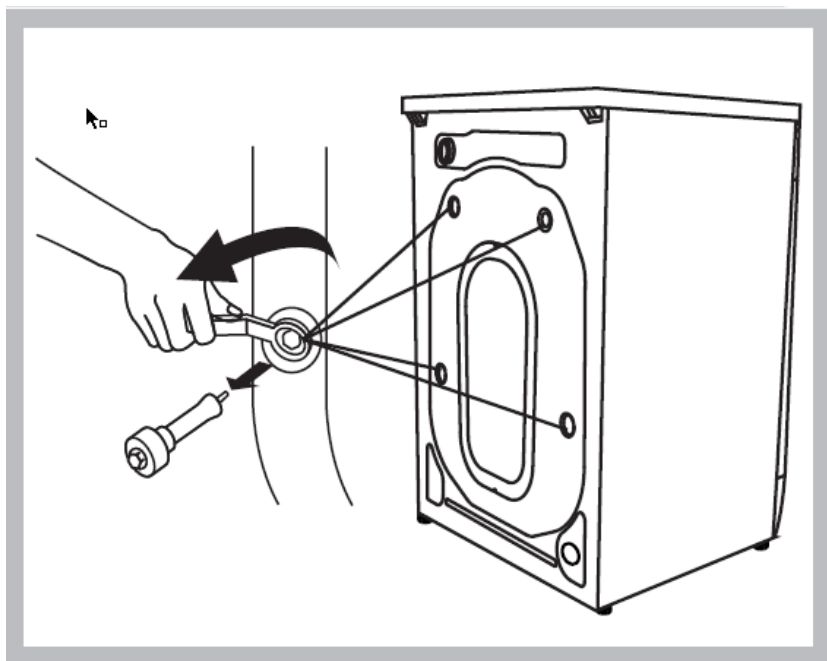
**! Attenzione!**

- Prima del primo utilizzo, si prega di leggere attentamente "Installazione" capitolo in questo manuale!

Contenuti

■ Avvertenze di sicurezza	3
■ Installazione	
Descrizione del prodotto	11
Installazione	12
■ Operazioni	
Avvio rapido	15
Prima di ogni lavaggio	17
Dosatore detersivo	17
Pannello di controllo	18
Programmi	22
■ Pulizia e cura	24
■ Risoluzione dei problemi	31
■ Specifiche tecniche	33
■ Smaltimento, Dichiarazione di conformità UE	34
■ Scheda prodotto	34

GENTILE CLIENTE:

Grazie per aver acquistato questo frigorifero-congelatore. Per assicurarti di ottenere i migliori risultati dal tuo nuovo frigorifero-congelatore, si prega di prendersi del tempo per leggere le semplici istruzioni in questo opuscolo.

Assicurarsi che il materiale di imballaggio sia smaltito in conformità con gli attuali requisiti ambientali.

Quando si dispone di qualsiasi attrezzatura frigo-congelatore si prega di contattare il reparto di smaltimento dei rifiuti locale per consigli sullo smaltimento sicuro.

Questo apparecchio deve essere utilizzato solo per lo scopo previsto.

Si prega di leggere attentamente queste istruzioni prima di installare e alimentare il frigorifero. Il produttore non è responsabile per l'utilizzo improprio del dispositivo.

• Seguire le istruzioni per l'uso. Porre le istruzioni nel luogo noto e sicuro per conservarle in caso di riutilizzo.

AVVERTENZE DI SICUREZZA

Significato dei simboli di avvertenza per la sicurezza



Warning symbol

Tali simboli indicano divieti e quali comportamenti sono proibiti. Il mancato rispetto delle istruzioni può comportare danni al prodotto o mettere in pericolo la sicurezza personale degli utenti.



Caution symbols

Tali simboli indicano le questioni che devono essere seguite e quali comportamenti devono essere eseguiti rigorosamente in linea con i requisiti dell'operazione. Il mancato rispetto delle istruzioni può comportare danni al prodotto o mettere in pericolo la sicurezza personale degli utenti.



Tali simboli indicano questioni a cui prestare attenzione e a quali comportamenti prestare particolare attenzione. Sono necessarie precauzioni dovute o saranno causate lesioni o danni minori o moderati del prodotto.



Attenzione!

Shock Elettrico!

- Se il cavo di alimentazione è danneggiato, deve essere sostituito dal fabbricante, dal suo agente di servizio o da persone qualificate in modo analogo per evitare pericoli.
- I nuovi set di tubi forniti con l'apparecchio devono essere impiegati al posto dei vecchi e che i vecchi set di tubi non devono essere riutilizzati.
- Prima di qualsiasi manutenzione del dispositivo, scollegare l'apparecchio dalla corrente.
- Scollegare sempre la macchina e chiudere l'allaccio dell'acqua dopo l'uso. La pressione dell'acqua massima, in pascal. La pressione dell'acqua di ingresso min. in ingresso, in pascals.

- Per garantire la sicurezza, la presa di corrente deve essere inserita in una presa a tre poli. Controllare attentamente e assicurarsi che la presa sia attaccata correttamente e che sia affidabile.
- Assicurarsi che l'acqua e i dispositivi elettrici siano collegati da un tecnico qualificato in conformità con le istruzioni del produttore e le norme di sicurezza locali.
- Questo apparecchio non è destinato all'uso da parte di persone (compresi i bambini) con capacità fisiche, sensoriali o mentali ridotte, o mancanza di esperienza e conoscenza, a meno che non siano state fornite di supervisione o istruzioni sull'uso dell'apparecchio da parte di una persona responsabile della loro sicurezza.

Rischi per I bambini!

- Questo apparecchio può essere utilizzato da bambini di età pari o superiore a 8 anni e da persone con capacità fisiche, sensoriali o mentali ridotte o mancanza di esperienza e conoscenza se sono stati dati supervisione o istruzioni sull'uso dell'apparecchio in modo sicuro e se comprendono i pericoli eventuali.
- I bambini non devono giocare con l'apparecchio.
- La pulizia e la manutenzione dell'apparecchio non devono essere effettuati da bambini senza supervisione.
- I bambini di età inferiore a 3 anni devono essere tenuti lontani dall'apparecchio a meno che non siano continuamente sorvegliati.
- Animali e bambini potrebbero entrare nella macchina. Controllare la macchina prima di ogni operazione.
- I bambini devono essere sorvegliati. Assicurarsi che non giochino con l'apparecchio.
- La porta di vetro può essere molto calda durante l'operazione. Tenere i bambini e gli animali domestici lontano dalla macchina durante l'operazione

- Non posizionare la macchina in stanze molto umide e in stanze con gas esplosivo o caustico.
- Rimuovere tutti i pacchetti e i bulloni di trasporto prima di utilizzare l'apparecchio. In caso contrario, potrebbero verificarsi gravi danni.
- La spina deve essere accessibile dopo l'installazione.

Rischio di Esplosione!

- Non lavare o asciugare articoli che sono stati puliti, lavati, imbevuti o tamponati con sostanze combustibili o esplosive (come cera, olio, vernice, benzina, sgrassanti, solventi per la pulizia a secco, cherosene, ecc.) Ciò può causare incendi o esplosioni.
- Prima di asciugare strizzare a mano gli oggetti lavati.



Attenzione!

Installazione del prodotto!

- Questa lavatrice è destinata al solo uso interno.
- Non è destinata ad essere incassata.
- Le aperture non devono essere ostruite da tappeti.
- La lavatrice non deve essere installata in bagno o in locali molto umidi, né in locali con gas esplosivi o caustici.
- La lavatrice con singola valvola di ingresso può essere collegata solo all'alimentazione dell'acqua fredda. Il prodotto con valvole a doppia entrata deve essere correttamente collegato all'acqua calda e all'approvvigionamento di acqua fredda.
- La spina deve essere accessibile dopo l'installazione.
- Il cavo di alimentazione deve essere saldamente a contatto con la presa altrimenti potrebbero essere causati incendi. Non tirare o piegare il cavo di alimentazione.
- Rimuovere tutti i pacchetti e i bulloni di trasporto prima di utilizzare l'apparecchio. In caso contrario, potrebbero verificarsi gravi danni.

Utilizzo dell'apparecchio!

- Prima di lavare i vestiti per la prima volta il prodotto deve essere azionato una volta per ciclo senza inserire vestiti al suo interno.
- Non impiegare solventi infiammabili ed esplosivi o tossici.
- Benzina e alcol, ecc. non devono essere utilizzati come detergenti.
- Si prega di selezionare solo i detergenti adatti per il lavaggio in lavatrice, soprattutto per salvaguardare il cestello.
- Assicurarsi che tutte le tasche siano svuotate. Oggetti taglienti e rigidi come monete, spille, chiodi, viti o pietre ecc. possono causare gravi danni alla macchina.
- Si prega di controllare che l'acqua all'interno del cestello sia stata drenata prima di aprire la porta. Si prega di non aprire la porta se dell' acqua è ancora visibile.
- Fare attenzione alle scottature quando il prodotto drena acqua di lavaggio calda.
- Non riempire mai d'acqua a mano durante il lavaggio.
- Dopo aver completato il programma, Attendere due minuti prima di aprire la porta.

L'unità deve stare in verticale e in piano con il pavimento. Utilizzare i due piedini regolabili per mettere il dispositivo in piano.

IMPORTANTE: La macchina deve essere posta in modo che tutti i piedini siano saldamente a contatto con il pavimento

Si prega di lasciare spazio a sufficienza per garantire l'apertura della porta e l'estrazione del cassetto.

- verificarsi perdite d'acqua.
- Non rimuovere il filtro della pompa di scarico mentre è ancora presente acqua nell'apparecchio. Possono

fuoriuscire grandi quantità d'acqua e sussiste il pericolo di scottature a causa dell'acqua calda.

Funzionamento e manutenzione

- Non utilizzare mai solventi infiammabili, esplosivi o tossici. Non utilizzare benzina, alcol, ecc. come detergenti. Selezionare solo detersivi adatti al lavaggio in lavatrice.
- Assicurarsi che tutte le tasche siano svuotate. Oggetti appuntiti e rigidi come monete, spille, chiodi, viti, pietre ecc. possono causare gravi danni a questa macchina.
- Rimuovere tutti gli oggetti dalle tasche come accendini e fiammiferi prima di utilizzare l'apparecchio.
- Sciacquare accuratamente gli articoli lavati a mano.
- I capi sporchi di sostanze quali olio da cucina, acetone, alcool, benzina, cherosene, smacchiatori, trementina, cera e prodotti per rimuovere la cera devono essere lavati ad acqua calda con una quantità extra di detersivo prima di essere asciugati nell'apparecchio.
- Gli articoli contenenti gommapiuma (schiuma di lattice), cuffie da doccia, tessuti impermeabili, articoli con supporto in gomma e vestiti o cuscini dotati di cuscinetti in gommapiuma non devono essere asciugati nella macchina.
- Ammorbidenti o prodotti simili devono essere utilizzati come raccomandato nelle relative istruzioni.
- Non tentare mai di aprire la porta con forza. La porta si sbloccherà poco dopo la fine del ciclo.
- Si prega di non chiudere la porta con forza eccessiva. Se si riscontra difficoltà nel chiudere la porta, verificare che gli indumenti siano inseriti e distribuiti correttamente.
- Scollegare sempre l'apparecchio e chiudere il rubinetto dell'acqua prima della pulizia e della manutenzione e dopo ogni utilizzo.
- Non versare mai acqua sull'apparecchio per pulirlo. Rischio di scossa elettrica!

- Le riparazioni devono essere eseguite solo dal produttore, dal suo agente di assistenza o da persone similmente qualificate al fine di evitare pericoli. Il produttore non sarà responsabile per danni causati dall'intervento di persone non autorizzate.

Destinazione d'uso

Il prodotto è destinato esclusivamente all'uso domestico e ai tessuti in quantità domestiche adatte al lavaggio e all'asciugatura in lavatrice. Questo apparecchio è solo per uso interno e non è destinato all'uso incassato.

Utilizzare solo secondo queste istruzioni. L'apparecchio non è destinato all'uso commerciale.

Ogni altro utilizzo è da considerarsi improprio. Il produttore non è responsabile per eventuali danni o lesioni che ne potrebbero derivare.

Questo apparecchio è destinato all'uso in applicazioni domestiche e simili quali:

- Aree cucina per il personale in negozi, uffici e altri ambienti di lavoro;
- Agriturismi;
- Da clienti in hotel, motel e altri ambienti di tipo residenziale;
- Ambienti di tipo bed and breakfast;
- Aree ad uso comune nei condomini o nelle lavanderie automatiche.

DESCRIZIONE DEL PRODOTTO

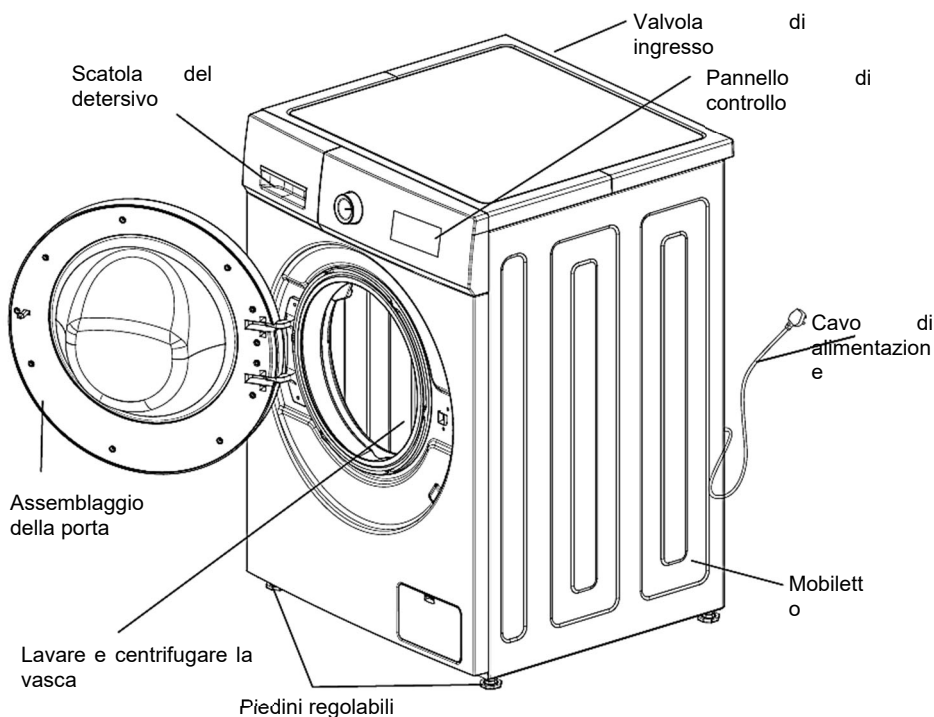
**Nota**

- L'aspetto e le specifiche del prodotto possono essere modificati senza preavviso per migliorare la qualità del prodotto.
- Al primo utilizzo potrebbe fuoriuscire un po' d'acqua. L'acqua residua dopo il test delle prestazioni appartiene al fenomeno normale.

Accessori

Istruzioni	Tubo di alimentazione dell'acqua	Chiave inglese	Cappucci per bulloni di trasporto

INSTALLAZIONE

Zona di installazione



Avvertimento

- La stabilità è importante per evitare che il prodotto vaghi!
- Assicurarsi che il prodotto non poggi sul cavo di alimentazione

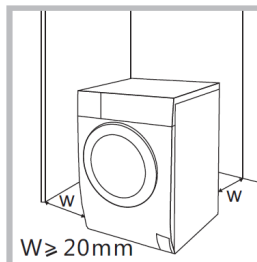

Prima di installare la macchina, deve essere selezionata la posizione caratterizzata come segue:

1. Superficie rigida, asciutta e piana
2. Evitare la luce solare diretta
3. Ventilazione sufficiente
4. La temperatura della stanza è superiore a 0°C
5. Tenere lontano da fonti di calore come carbone o gas.

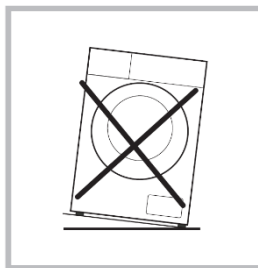

Disimballaggio della lavatrice



Avvertimento

- Il materiale di imballaggio (ad es. pellicole, polistirolo) può essere pericoloso per i bambini.
- Pericolo di soffocamento! Tenere tutti gli

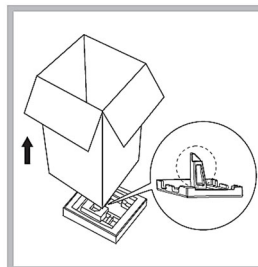

1. Rimuovere la scatola di cartone e l'imballaggio in polistirolo.
2. Sollevare la lavatrice e rimuovere l'imballaggio della base. Assicurarsi che la schiuma del triangolo piccolo venga rimossa insieme a quella inferiore. In caso contrario, adagiare l'unità con la superficie laterale, quindi rimuovere manualmente la piccola schiuma dal fondo dell'unità.
3. Rimuovere il nastro che fissa il cavo di alimentazione e il tubo di scarico.
4. Rimuovere il tubo di ingresso dal cestello.

Rimuovere i bulloni di trasporto



-Avvertimento

- È necessario rimuovere i bulloni di trasporto dalla parte posteriore prima di utilizzare il prodotto.
- Avrai nuovamente bisogno dei bulloni di trasporto se sposti il prodotto, quindi assicurati di conservarli in un luogo sicuro.
- La garanzia non copre i danni causati dalla mancata rimozione dei bulloni di trasporto!

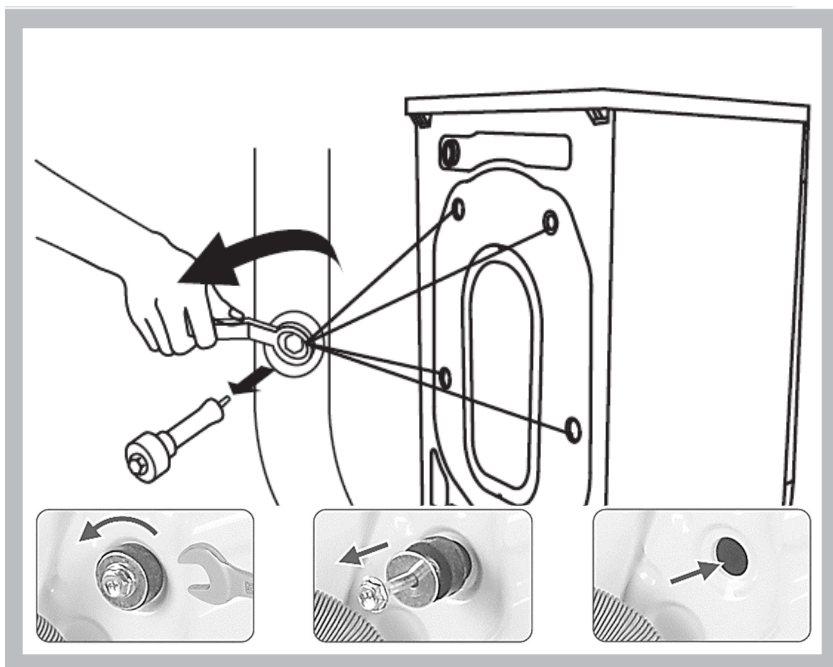

Si prega di effettuare le seguenti operazioni per rimuovere i bulloni:

1. Allentare i 4 bulloni con la chiave e poi rimuoverli.
2. Chiudere i fori con i tappi dei fori di trasporto.
3. Conservare correttamente i bulloni di trasporto per un uso futuro.

Livellare la lavatrice



Avvertimento

- I dadi di bloccaggio su tutti e quattro i piedi devono essere avvitati saldamente contro l'alloggiamento

1. Controlla se le gambe sono ben fissate al mobile. In caso contrario, riportarli nella posizione originale e serrare i dadi.
2. Allentare il dado di bloccaggio e ruotare i piedi fino a quando non è a stretto contatto con il pavimento.
3. Regolare le gambe e bloccarle con una chiave, assicurarsi che la macchina sia stabile

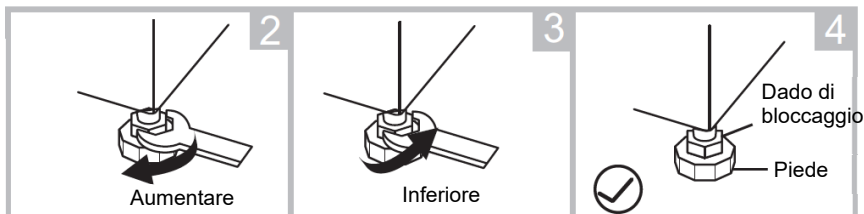
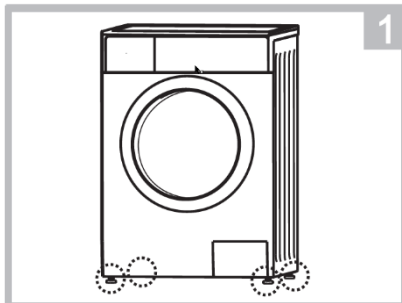

Collegare il tubo di alimentazione dell'acqua



Avvertimento

- Per evitare perdite o danni causati dall'acqua, seguire le istruzioni contenute in questo capitolo
- Non piegare, schiacciare, modificare o tagliare il tubo di ingresso dell'acqua

1. Rubinetto dell'acqua di collegamento sul tubo di ingresso.

Rubinetto con filettatura e tubo di carico

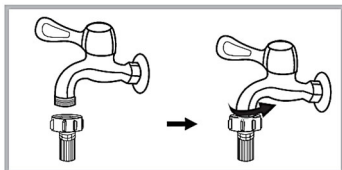

2. Collegare l'altra estremità del tubo di ingresso alla valvola di ingresso sul retro del prodotto e fissare saldamente il tubo in senso orario.

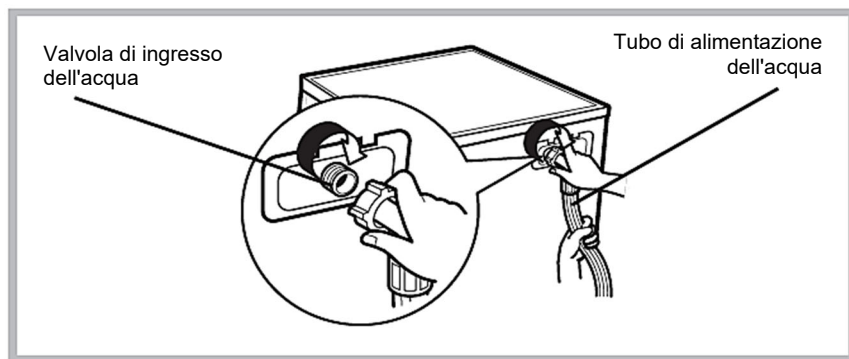

Tubo di scarico

⚠ Avvertimento

- Non piegare o allungare il tubo di scarico.
- Posizionare correttamente il tubo di scarico, altrimenti potrebbero verificarsi danni dovuti a perdite d'acqua.

Esistono due modi per posizionare l'estremità del tubo di scarico:

1. Mettilo nell'abbeveratoio

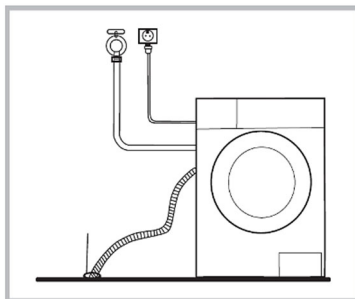

2. Collegarlo al tubo di scarico di derivazione della vasca.

L'altezza della depressione: **Minimo 60 cm**

cm

Massimo: 100

Nota

- Se la macchina è dotata di supporto per il tubo di scarico, installarlo come segue.
- Il fermatubo non fa parte degli accessori. Se ne hai bisogno, chiedi nel tuo negozio locale.

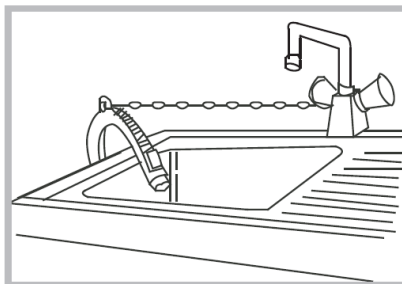
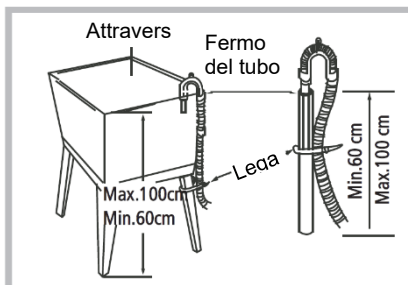
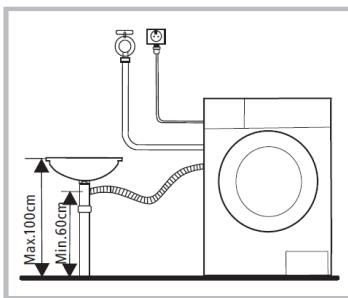

Avvertimento

- Quando si installa il tubo di scarico, fissarlo correttamente con una corda.
- Se il tubo di scarico è troppo lungo, non forzarlo nella lavatrice poiché potrebbe causare anomalie del naso.

Congratulazioni!

Ora la tua nuova macchina è pronta per il primo utilizzo!

AVVIO RAPIDO



Attenzione!

- Prima del lavaggio, assicurarsi che sia installato correttamente.
- Prima del primo lavaggio, la lavatrice deve essere utilizzata in un ciclo dell'intera procedura senza indumenti come segue

1. Prima del lavaggio

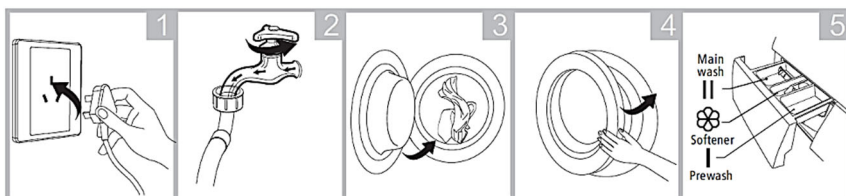

Collegare

Aprire il rubinetto dell'acqua

Caricare i panni

Chiudere la porta

Aggiungi detersivo



Nota

- Il detersivo deve essere aggiunto nello "scomparto I" (Prelavaggio) e nello "scomparto II" (lavaggio principale), dopo aver selezionato il prelavaggio (per macchine con questa funzione).

2. Lavaggio

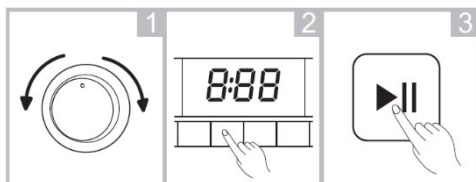

Seleziona il programma di lavaggio

Selezionare Funzione o Predefinito

Premere il pulsante Avvio/Pausa per avviare il ciclo di lavaggio



Nota

- Se è selezionata l'impostazione predefinita, il passaggio 2 può essere saltato.

3. Dopo il lavaggio

Una volta completato il programma di lavaggio, si sentirà il segnale acustico del "Buzzer" oppure sul Display apparirà il messaggio: "Fine".

Blocco porta e sblocco porta

- Quando la macchina inizia a funzionare, la porta si bloccherà automaticamente e la spia/immagine "BLOCCO PORTA" (opzionale) sul pannello si illuminerà.

Sblocco della serratura della porta

- Una volta terminato il ciclo di lavaggio, il segnale "BLOCCO PORTA" sarà ancora acceso. Attendere circa 2 minuti, la serratura della porta verrà rilasciata automaticamente.

Rilasciare il blocco dello sportello durante il ciclo di lavaggio

- Premere il pulsante Avvio/Pausa e la lavatrice smetterà di funzionare. Attendere circa 2 minuti, la serratura della porta verrà rilasciata automaticamente.
 - Fare attenzione, se si apre la porta durante il ciclo di lavaggio potrebbe verificarsi la fuoriuscita di schiuma. Si prega di prendere la schiuma con l'asciugamano.
 - Se la temperatura dell'acqua è troppo alta, la porta non può essere aperta durante il funzionamento.
 - Se il livello dell'acqua è troppo alto, la porta non può essere aperta durante il funzionamento.

PRIMA DI OGNI LAVAGGIO

- Le condizioni di lavoro della lavatrice dovrebbero essere (5-40)°C. Se utilizzato a temperature inferiori a 0°C, la valvola di ingresso e il sistema di drenaggio potrebbero danneggiarsi. Se la macchina viene messa in condizioni di 0°C o meno, deve essere trasferita alla normale temperatura ambiente per garantire che il tubo di alimentazione dell'acqua e il tubo di scarico non siano congelati prima dell'uso.
- Si prega di controllare le etichette e la spiegazione dell'uso del detersivo prima del lavaggio. Utilizzare detersivo non schiumogeno o poco schiumoso adatto al corretto lavaggio in lavatrice.



Controlla l'etichetta



Togli tutti gli oggetti dalle tasche



Annoda le strisce lunghe, la cerniera o il bottone

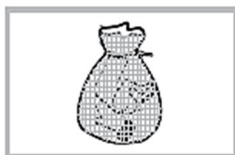

Metti i vestiti piccoli nella federa del cuscino.



Rovesciare i tessuti che facilitano il pilling e quelli a pelo lungo

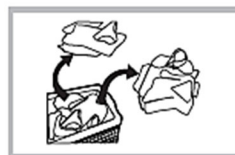

Separa i vestiti con tessuti diversi



Avvertimento

- Quando si lava un solo capo, può facilmente causare grandi eccentricità e dare allarme per un grande squilibrio. Pertanto si consiglia di aggiungere uno o due indumenti in più da lavare insieme in modo che lo scarico possa avvenire senza intoppi.
- Non lavare o asciugare articoli che sono stati puliti, lavati, immersi o tamponati con sostanze combustibili o esplosive come cera, olio, vernice, benzina, alcool, cherosene e altri materiali infiammabili.

PANNELLO DI CONTROLLO

Modello: WFL-100616CS

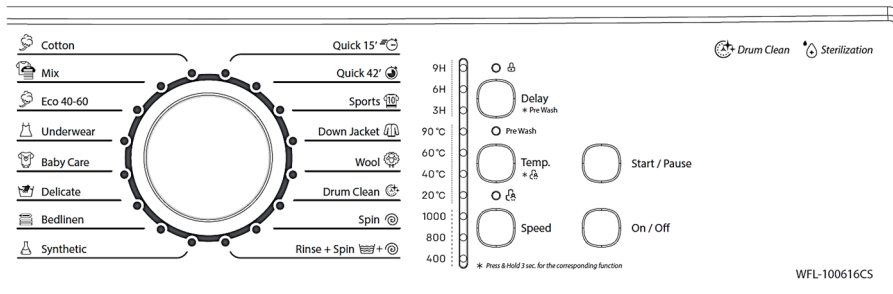

Nota

- L'immagine mostrata qui è solo indicativa. Il prodotto effettivo che riceverai potrebbe differire.

1. Pulsante di accensione/spengimento

- Accendi la corrente **ACCESO SPENTO**.
- Una volta terminato il programma di lavaggio, premere On/Off per interrompere l'alimentazione.

2. Pulsante Avvio/Pausa

- Premilo per Avviare il programma di lavaggio.
- Premilo per Pausa durante il ciclo di lavaggio, premerlo nuovamente per continuare.

3. Pulsante Ritardo

Quando si utilizza la funzione "Ritardo" per il lavaggio, il tempo di ritardo è di 3 ore, 6 ore, 9 ore, 12 ore, 15 ore, 18 ore.

- Se si desidera annullare la funzione Ritardo, premere un ciclo del pulsante "Delay".
- Il tempo di ritardo significa dall'inizio del lavaggio all'ora di fine del lavaggio.
- Dovresti attivare la funzione Delay dopo aver selezionato il programma e prima di premere il pulsante "Avvio/Pausa".

4. Prelavaggio (pulsante Ritardato)

- Se i panni sono troppo sporchi è possibile scegliere questo programma prima del lavaggio.
- Premere "Ritardo" per più di 3 secondi per attivare/disattivare la funzione Prelavaggio.

5. Temp. Pulsante

- Selezionare la temperatura dell'acqua in base al grado di sporco della biancheria.
- Diversi programmi di lavaggio hanno una diversa gamma di impostazioni di temperatura.

6. Sicurezza bambini (pulsante Temp.)

- Attiva/Disattiva la funzione di blocco bambini.
- Mentre la funzione Blocco bambini è attiva, gli altri pulsanti non sono disponibili per la selezione tranne il pulsante On/Off.
- Premere e tenere premuto Temp. per più di 3 secondi per attivare/disattivare la funzione Blocco bambini.

7. Pulsante velocità

- Selezionare la velocità di centrifuga in base alla capacità della biancheria e alla varietà dei panni.
- Diversi programmi di lavaggio hanno una diversa gamma di impostazioni di temperatura.

8. Selettore programmi di lavaggio

- Selezionare il programma di lavaggio in base al tipo di bucato.

9. Indicatore di stato

Serratura:  La luce è accesa quando la porta è chiusa.

Prelavaggio: La spia è accesa quando la funzione di prelavaggio è attiva.

Blocco bambini:  La luce è accesa quando la funzione di blocco bambini è attiva.

Modello: WFL-100616CDS

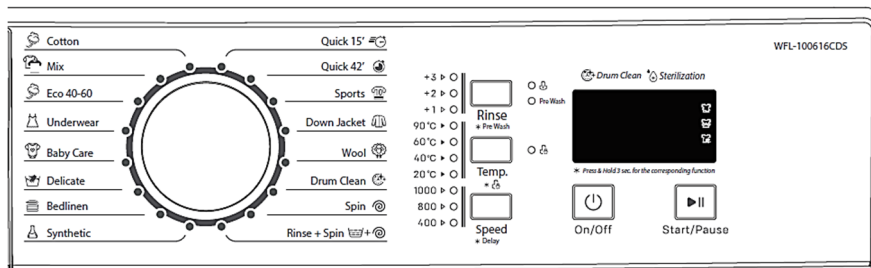

Nota

- L'immagine mostrata qui è solo indicativa. Il prodotto effettivo che riceverai potrebbe differire.

1. Pulsante di accensione/spegnimento

- Accendi la corrente **ACCESO SPENTO**.
- Una volta terminato il programma di lavaggio, premere On/Off per interrompere l'alimentazione.

2. Pulsante Avvio/Pausa

- Premilo per Avviare il programma di lavaggio.
- Premilo per Pausa durante il ciclo di lavaggio, premerlo nuovamente per continuare.

3. Pulsante Risciacquo

- Dopo aver premuto il pulsante di accensione e selezionato il programma di lavaggio, è possibile scegliere il risciacquo aggiuntivo premendo il pulsante Risciacquo. Il risciacquo aggiuntivo migliora le prestazioni di lavaggio.

4. Temp. Pulsante

- Selezionare la temperatura dell'acqua in base al grado di sporco della biancheria.
- Diversi programmi di lavaggio hanno una diversa gamma di impostazioni di temperatura.

5. Pulsante velocità

- Selezionare la velocità di centrifuga in base alla capacità della biancheria e alla varietà dei panni.
- Diversi programmi di lavaggio hanno una diversa gamma di impostazioni di temperatura.

6. Selettore del programma di lavaggio

- Selezionare il programma di lavaggio in base al tipo di bucato.

7. Indicatore di stato

Serratura:  La luce è accesa quando la porta è chiusa.

Prelavaggio: La spia è accesa quando la funzione di prelavaggio è attiva.

Blocco bambini:  La luce è accesa quando la funzione di blocco bambini è attiva.

Lavare:  La spia è accesa quando la funzione lavaggio è attiva.

Risciacquo:  La spia è accesa quando la funzione di risciacquo è attiva.

Rotazione:  La luce è accesa quando la funzione centrifuga è attiva.

8. Prelavaggio (pulsante Risciacquo)

- Se i panni sono troppo sporchi, puoi scegliere questa funzione prima del programma di lavaggio principale.
- Premere "**Risciacquo**" per più di 3 secondi per attivare/disattivare la funzione Prelavaggio.

9. Ritardo (pulsante Velocità)

- Il tempo di ritardo si riferisce al periodo dalla nomina affine.
- Premere "**Velocità**" per più di 3 secondi per accedere alla funzione "Ritardo", allo stesso tempo, è necessario premere "Velocità" per selezionare il tempo di "Ritardo" appropriato entro 5 secondi, altrimenti verrà visualizzata l'opzione ma la funzione è ancora in uso, l'ora predefinita è l'ora visualizzata sullo schermo.
- Per favore girare il programma di lavaggio per annullare la funzione.

L'introduzione di funzioni e programmi

Utilizzo standard

1. Preparativi

- Apri la porta, metti i vestiti e chiudi la porta.
- Aprire la scatola del detersivo, aggiungere il detersivo e chiudere la scatola del detersivo.
- Aprire il tubo di ingresso e collegare il cavo di alimentazione.

2. premi il **Acceso spento** pulsante

3. I programmi possono essere selezionati in base ai requisiti.

Cotone  --- **Mescolare**  --- **Eco 40-60**  --- **Biancheria intima**  ---
Assistenza ai bambini  **Delicato**  --- **Biancheria da letto**  --- **Sintetico** 
 --- **Risciacquo+Centrifuga**  --- **Rotazione**  --- **Vasca pulita**  --- **Lana** 
 --- **Piumino**  --- **Gli sport**  --- **Veloce 42'**  --- **Veloce 15'** 

4. Premere **Avvia/Pausa** pulsante e il programma di lavaggio si avvierà.

5. Quando il programma di lavaggio è terminato, il cicalino emette un segnale acustico.

- Apri la porta e togliere i panni.
- Scollegare cavo di alimentazione e chiudere il tubo di ingresso.

PROGRAMMI

È possibile scegliere programmi di lavaggio diversi, a seconda del tipo di bucato, del livello di sporco e del peso della biancheria.

Programmi	Descrizione
cotone	Tessuti resistenti, tessuti resistenti al calore in cotone o lino.
Mescolare	Carico misto composto da tessuti in cotone e sintetici.
ECOLOGICO 40-60	Il programma eco 40-60 è in grado di pulire insieme nello stesso ciclo biancheria di cotone normalmente sporca, dichiarata lavabile a 40°C o 60°C, e che questo programma viene utilizzato per valutare la conformità con la legislazione UE sulla progettazione ecocompatibile.
Biancheria intima	Lavare la biancheria intima.
Assistenza ai bambini	Lavando i vestiti del bambino, può rendere l'abbigliamento del bambino più pulito e migliorare le prestazioni di risciacquo per proteggere la pelle del bambino.
Delicato	Lavaggio di garze, biancheria intima di seta.
Biancheria da letto	I panni riportano la dicitura lavabile in lavatrice, come la biancheria da letto, le lenzuola, le tende, ecc.
Sintetico	Lavare articoli sintetici, ad esempio: camicie, cappotti, tessuti misti. Durante il lavaggio dei tessuti per maglieria, la quantità di detersivo deve essere ridotta a causa della struttura a fili larghi e della facile formazione di bolle.
Risciacquo+centrifuga	Risciacquo extra con centrifuga.
Rotazione	Rotazione extra.
Vasca pulita	Appositamente impostato in questa macchina per pulire il tamburo e il tubo. Applica la sterilizzazione ad alta temperatura a 90 ° C per rendere il lavaggio dei vestiti più verde. Quando viene eseguito questo programma, non è possibile aggiungere vestiti o altra biancheria. Quando viene inserita la quantità adeguata di agente sbiancante al cloro nella canna, l'effetto pulente sarà migliore. Il cliente può utilizzare questo programma regolarmente in base alle necessità.
Lana	Tessuti in lana lavabili a mano o in lavatrice o in lana pregiata. Programma di lavaggio particolarmente delicato contro il restringimento, pause del programma più lunghe (i tessuti riposano nell'acqua di lavaggio).
Piumino	Lavare gli indumenti imbottiti.
Gli sport	Lavare l'abbigliamento sportivo.
Veloce 42'	Per lavare gli indumenti cambiati frequentemente, non troppo sporchi e leggeri
Veloce 15'	Programma extra breve ca. adatto per biancheria poco sporca come piccole quantità di bucato.#

Opzioni (WFL-100616CS, WFL-100616CDS)

Programma	Temperatura (°C)	Velocità di centrifuga (corsa/min.)	Tempo (h:min)	Capacità di carico (kg)
cotone	Freddo (20°C,40°C,60°C,90°C)	800 (0,400.1000)	0:54	≤6
Mescolare	Freddo (20°C,40°C)	800 (0,400)	1:00	≤4
Eco 40-60	40°C (Freddo, 20°C,60°C)	1000 (0,400.800)	3:18	≤2
Biancheria intima	20°C (Freddo,40°C)	800 (0,400)	0:59	≤3
Assistenza ai bambini	60°C (40°C,90°C)	800 (0,400.1000)	2:06	≤3
Delicato	20°C (Freddo,40°C)	800 (0,400)	0:48	≤2
Biancheria da letto	40°C (Freddo,20°C)	800 (0,400)	1:08	≤2
Sintetico	40°C (Freddo,20°C,60°C)	800 (0,400.1000)	1:07	≤2
Veloce 15'	Freddo (20°C,40°C)	800 (0,400)	0:15	≤2
Veloce 42'	20°C (Freddo,40°C)	800 (0,400)	0:42	≤2
Gli sport	Freddo (20°C,40°C)	800 (0,400)	0:44	≤4
Piumino	40°C (Freddo,20°C)	800 (0,400)	0:58	≤2
Lana	40°C (Freddo,20°C)	800 (0,400)	0:47	≤2
Vasca pulita	60°C	800	1:15	-
Rotazione	-	800 (0,400.1000)	0:10	≤6
Risciacquo+centrifuga	-	800 (0,400.1000)	0:16	≤6

Istruzioni

1. Il tempo necessario può essere modificato a causa della pressione dell'acqua, delle condizioni di scarico, dei tessuti degli indumenti, del peso e del cambiamento della temperatura dell'acqua.
2. Durante il processo di lavaggio, il tempo di lavaggio e centrifuga sarà diverso rispetto al tempo di esecuzione reale.
3. Durante il processo di lavaggio, il tempo reale visualizzato verrà scandito in base al rilevamento del cambio di peso degli indumenti.
4. A causa del diverso peso degli indumenti e del detersivo, se la velocità di centrifuga è troppo bassa, le prestazioni di risciacquo non saranno buone, aumentare i tempi di risciacquo.
5. I dati nel grafico possono variare a seconda dei diversi modelli.
6. Quando si modifica il programma predefinito come programma di efficienza energetica, il tempo di lavaggio aumenterà automaticamente.



Nota

- Programma di test energetico: ECO 40-60. Velocità: la velocità più alta; Altro come predefinito.
- Mezzo carico per macchina da 8,0 kg: 4 kg.
- Mezzo carico per macchina da 7,0 kg: 3,5 kg.
- Mezzo carico per macchina da 6,0 kg: 3 kg.
- “Cotone ECO 40-60” sono i programmi di lavaggio standard a cui si riferiscono le informazioni nell'etichetta e nella scheda, adatti per pulire la biancheria di cotone normalmente sporca e che sono i programmi più efficienti in termini di consumo combinato di energia e acqua per il lavaggio di quel tipo di bucato in cotone, la temperatura effettiva dell'acqua potrebbe differire dalla temperatura dichiarata del ciclo.
- I carichi di biancheria dichiarati e consigliati riportati nelle tabelle sopra sono consigli per i casi in cui la lavatrice fornisce i migliori risultati di lavaggio. L'utente può caricare una quantità maggiore di bucato fino alla capacità massima consentita, ma in questo caso l'efficienza del lavaggio sarà ridotta.

PULIZIA E CURA



Avvertimento

- Prima che inizi la manutenzione, scollegare la macchina e chiudere il rubinetto.

Pulizia del gabinetto

Una corretta manutenzione della lavatrice può prolungarne la durata. Quando necessario la superficie può essere pulita con detergenti neutri diluiti non abrasivi.

Se c'è traboccamento d'acqua, utilizzare il panno umido per asciugarlo immediatamente.

Non utilizzare spazzole dure, sfere d'acciaio pulite, spazzole metalliche, abrasivi come dentifrici, solventi organici (come alcool, acetone, olio di banana, ecc.), acqua bollente, oggetti acidi o alcalini.

Non risciacquare con acqua per non compromettere le proprietà di isolamento elettrico. Utilizzare un panno asciutto per pulire le lampade di illuminazione, la manopola di controllo della temperatura e i componenti elettrici.

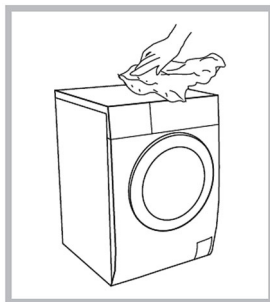

Nota

- Sono vietati l'acido formico e i suoi solventi diluiti o equivalenti come alcool, solventi o prodotti chimici ecc.

Pulizia del tamburo

Le ruggini lasciate all'interno del cestello dagli articoli metallici dovranno essere rimosse immediatamente con detergenti senza cloro. Non utilizzare mai lana d'acciaio.



Nota

- Non mettere il bucato nella lavatrice durante la pulizia del cestello.

Pulizia della guarnizione della porta e del vetro

Pulisci il vetro e sigillalo dopo ogni lavaggio

per rimuovere pelucchi e macchie. Se si accumulano pelucchi, possono verificarsi perdite.

Rimuovere eventuali monete, bottoni e altri oggetti dalla guarnizione dopo ogni lavaggio.



Pulizia del filtro dell'acqua in ingresso

Nota

- Il filtro di ingresso deve essere pulito se il flusso dell'acqua in ingresso diminuisce.

Lavare il filtro nel rubinetto:

- Chiudi il rubinetto.
- Rimuovere il tubo di alimentazione dell'acqua dal rubinetto.
- Pulire il filtro.
- Ricollegare il tubo di alimentazione dell'acqua.

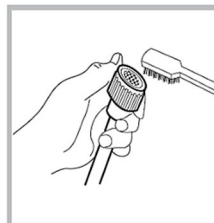
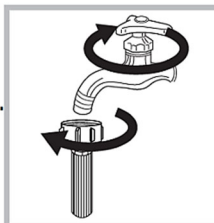

Lavare il filtro in lavatrice:

- Chiudi il rubinetto.
- Svitare il tubo di ingresso dal retro della macchina.
- Estrarre il filtro con una pinza a becchi lunghi e reinstallarlo dopo averlo lavato.
- Utilizzare la spazzola per pulire il filtro.
- Ricollegare, aprire il rubinetto e verificare che non vi siano perdite d'acqua.

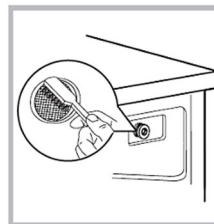

Nota

- Se la spazzola non è pulita è possibile estrarre il filtro lavato separatamente;
- Riconnettiti, apri il rubinetto.

Pulizia del cassetto del detersivo:

1. Premere verso il basso la posizione della freccia sul coperchio dell'ammorbidente all'interno del cassetto.
2. Sollevare la clip ed estrarre il coperchio dell'ammorbidente e lavare tutte le scanalature con acqua.
3. Ripristinare il coperchio dell'ammorbidente e spingere il cassetto in posizione.

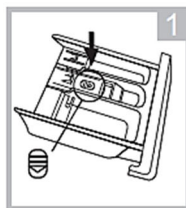

Premere il rilascio ed estrarre il cassetto del



Pulire il cassetto del dispenser sott'acqua

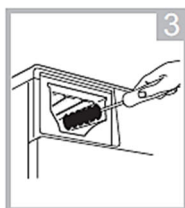

Pulisci l'interno della cavità con un vecchio spazzolino da denti

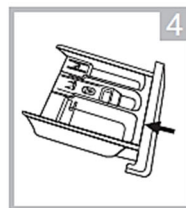

Inserire il cassetto dispenser



Nota

- Non utilizzare alcool, solventi o prodotti chimici per pulire la macchina.

Pulizia del filtro della pompa di scarico:

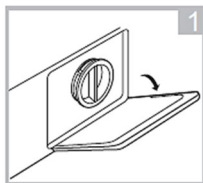

Aprire il tappo di copertura inferiore

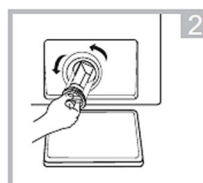

Aprire il filtro ruotando la manopola in senso antiorario

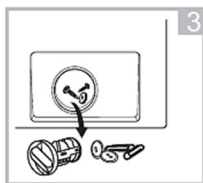

Rimuovere i corpi estranei

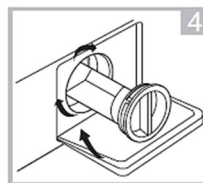

Chiudere il tappo di copertura inferiore



Avvertimento

- Attenzione all'acqua calda!
- Lasciare raffreddare l'acqua all'interno della macchina.
- Scollegare la macchina per evitare scosse elettriche prima della pulizia.
- Il filtro della pompa di scarico può filtrare i piccoli corpi estranei presenti nella biancheria, ma le particelle più grandi possono rimanere intrappolate nel filtro e bloccare lo scarico dell'acqua.
- Pulire periodicamente il filtro ogni 6 mesi o se si riscontra che il filtro è intasato, per garantire il normale funzionamento della lavatrice.



Attenzione!

- Si prega di inserire la piastra di scarico allineandola al foro per raccogliere l'acqua di scarico quando si rimuove il filtro poiché l'acqua potrebbe fuoriuscire dopo aver rimosso il tappo del filtro;
- Quando l'apparecchio è in uso e a seconda del programma selezionato, nella pompa può essere presente acqua calda. Non rimuovere mai il coperchio della pompa durante un ciclo di lavaggio, attendere sempre che l'apparecchiatura abbia terminato il ciclo e sia vuota. Quando si sostituisce il coperchio, assicurarsi che sia serrato saldamente.

Trasporto

- Prima del trasporto:
 - I bulloni dovranno essere reinstallati sulla macchina da una persona specializzata
 - L'acqua accumulata deve essere scaricata dalla macchina
- Questo apparecchio è pesante. Trasportare con cura. Non afferrare mai alcuna parte sporgente della macchina durante il sollevamento. La porta della macchina non può essere utilizzata come maniglia.
- L'apparecchio deve essere trasportato nella sua scatola e divisori originali o avvolto in un panno morbido.
- Un imballaggio errato può causare danni alla superficie esterna dell'apparecchio.
- Tenere l'unità dai lati o dalla base durante lo spostamento. In nessun caso deve essere sollevato afferrandolo per i bordi del piano superiore.
- Non capovolgere, posizionare orizzontalmente o far vibrare la macchina,

NOTA:

Qualsiasi malfunzionamento o danno causato durante il carico, lo scarico o il trasporto dopo la consegna del prodotto al cliente non è coperto dalla garanzia.

Spegnimento per lunghi periodi di tempo

Quando l'unità non viene utilizzata per un lungo periodo di tempo, scollegare la macchina dalla rete elettrica, svuotare il cestello, chiudere il rubinetto dell'acqua.

Tieni la porta aperta per evitare cattivi odori.

Non conservare la macchina in una stanza in cui la temperatura potrebbe essere inferiore a 0°C.

Il congelamento dell'acqua potrebbe danneggiare alcune parti della macchina.

RISOLUZIONE DEI PROBLEMI



Nota

- L'utente può gestire i seguenti semplici problemi. Si prega di chiamare il reparto di assistenza post-vendita se i problemi non

Descrizione	Motivo	Soluzione
La lavatrice non si avvia	<ul style="list-style-type: none"> • La porta non è chiusa correttamente 	<ul style="list-style-type: none"> • Riavviare dopo la chiusura della porta • Controlla se i vestiti sono bloccati
La porta non può essere aperta	<ul style="list-style-type: none"> • E 'normale. • Il meccanismo di protezione di sicurezza è attivo. Per favore attendi qualche minuto. 	<ul style="list-style-type: none"> • Attendere che il ciclo del programma sia terminato. Al termine del programma di lavaggio, pochi minuti dopo la porta verrà sbloccata. • Scollegare l'alimentazione, riavviare il prodotto
Perdita d'acqua	<ul style="list-style-type: none"> • Il collegamento tra il tubo di ingresso e quello di uscita non è stretto • Il tappo del filtro non è stretto. 	<ul style="list-style-type: none"> • Controllare e fissare i tubi dell'acqua e il tappo del filtro della pompa di scarico. • Pulire il tubo di scarico e il filtro della pompa di scarico.
Residui di detersivo nella confezione	<ul style="list-style-type: none"> • Il detersivo è inumidito o agglomerato 	<ul style="list-style-type: none"> • Pulisci e asciuga la confezione del detersivo
L'indicatore o il display non si illumina	<ul style="list-style-type: none"> • Scollegare la scheda PC di alimentazione o il cablaggio presenta problemi di connessione 	<ul style="list-style-type: none"> • Controllare se l'alimentazione è interrotta e la spina di alimentazione è collegata correttamente
Rumore anormale	<ul style="list-style-type: none"> • 	<ul style="list-style-type: none"> • Controllare se il fissaggio (bulloni) è stato rimosso • Verificare che sia installato su un pavimento solido e livellato

CODICI DI ERRORE

WFL-100616CS

Problema	Indicatori luminosi				Controllo	Soluzione
	Blocco bambini	3H	6H	9H		
Nessuna presa d'acqua	Veloce	Illuminato	Spento	Spento	<ul style="list-style-type: none"> Controllare che il rubinetto di ingresso sia aperto? L'erogazione dell'acqua è interrotta o la pressione dell'acqua è troppo bassa? I tubi di ingresso dell'acqua sono congelati? I filtri sono bloccati? 	<ul style="list-style-type: none"> Aprire il rubinetto di ingresso. Per favore aspetta ancora un po' Utilizzare acqua calda per sbloccare i tubi Pulisci i filtri
Nessun drenaggio dell'acqua	Veloce	Spento	Illuminato	Spento	<ul style="list-style-type: none"> I tubi di scarico sono posizionati troppo in alto? I tubi di scarico sono congelati? Il tubo di scarico o la valvola di scarico (se presente) sono bloccati? 	<ul style="list-style-type: none"> Spostare il tubo di scarico più in basso Utilizzare acqua calda per sbloccare i tubi Controllare e pulire il tubo di scarico e la valvola di scarico
La macchina non si avvia	Veloce	Spento	Spento	Illuminato	<ul style="list-style-type: none"> La spina di alimentazione è collegata alla presa di alimentazione È stato premuto il pulsante Avvio/Pausa? La porta è chiusa bene? 	<ul style="list-style-type: none"> Controllare la spina di alimentazione e l'alimentazione elettrica Premere il pulsante Avvio/Pausa Controllare la porta e richiuderla.
Nessuna rotazione o rotazione intermittente	Veloce	Illuminato	Spento	Illuminato	<ul style="list-style-type: none"> Controllare se i bulloni di trasporto sono smontati? La macchina è posizionata stabilmente Il peso dei vestiti è troppo leggero o troppo pesante? 	<ul style="list-style-type: none"> Smontare i bulloni di trasporto Posizionare la macchina su una superficie stabile e piana Controllare il peso degli indumenti e caricarne uno di peso adeguato
Ingresso acqua continuo	Veloce	Illuminato	Illuminato	Spento	<ul style="list-style-type: none"> Chiudere il rubinetto di ingresso, scollegare la spina di alimentazione e contattare l'assistenza autorizzata 	
Il tamburo non ruota	Veloce	Spento	Spento	Spento	<ul style="list-style-type: none"> Chiudere il rubinetto di ingresso, scollegare la spina di alimentazione e contattare l'assistenza autorizzata 	
Troppe bolle e schiuma	-	-	-	-	<ul style="list-style-type: none"> Regolare la quantità di detersivo Utilizzare un detersivo che non crei troppa schiuma 	

WFL-100616CDS

Problema	Controllo	Soluzione
La macchina non si avvia	<ul style="list-style-type: none"> • La spina di alimentazione è collegata alla presa di alimentazione • È stato premuto il pulsante Avvio/Pausa? • La porta è chiusa bene? 	<ul style="list-style-type: none"> • Controllare la spina di alimentazione e l'alimentazione elettrica • Premere il pulsante Avvio/Pausa • Controllare la porta e richiuderla.
Il display mostra "UE" (Nessuna rotazione o rotazione intermittente)	<ul style="list-style-type: none"> • Controllare se i bulloni di trasporto sono smontati? • La macchina è posizionata stabilmente • Il peso dei vestiti è troppo leggero o troppo pesante? 	<ul style="list-style-type: none"> • Smontare i bulloni di trasporto • Posizionare la macchina su una superficie stabile e piana • Controllare il peso degli indumenti e caricarne uno di peso adeguato
Il display mostra "IE" (Nessuna presa d'acqua)	<ul style="list-style-type: none"> • Controllare che il rubinetto di ingresso sia aperto? • L'erogazione dell'acqua è interrotta o la pressione dell'acqua è troppo bassa? • I tubi di ingresso dell'acqua sono congelati? • I filtri sono bloccati? 	<ul style="list-style-type: none"> • Aprire il rubinetto di ingresso. • Per favore aspetta ancora un po' • Utilizzare acqua calda per sbloccare i tubi • Pulisci i filtri
Il display mostra "OE" (Senza uscita acqua)	<ul style="list-style-type: none"> • I tubi di scarico sono posizionati troppo in alto? • I tubi di scarico sono congelati? • Il tubo di scarico o la valvola di scarico (se presente) sono bloccati? 	<ul style="list-style-type: none"> • Spostare il tubo di scarico più in basso • Utilizzare acqua calda per sbloccare i tubi • Controllare e pulire il tubo di scarico e la valvola di scarico
Il display mostra "DE" La macchina non si avvia	<ul style="list-style-type: none"> • La spina di alimentazione è collegata alla presa di alimentazione • È stato premuto il pulsante Avvio/Pausa? • La porta è chiusa bene? 	<ul style="list-style-type: none"> • Controllare la spina di alimentazione e l'alimentazione elettrica • Premere il pulsante Avvio/Pausa • Controllare la porta e richiuderla.
Troppe bolle e schiuma	<ul style="list-style-type: none"> • La quantità di detersivo è eccessiva? • Stai usando detersivo per il lavaggio in lavatrice? 	<ul style="list-style-type: none"> • Regolare la quantità di detersivo • Utilizzare un detersivo che non crei troppa schiuma
Il display mostra "FE" (Alimentazione continua dell'acqua)	<ul style="list-style-type: none"> • Chiudere il rubinetto di ingresso, scollegare la spina di alimentazione e contattare l'assistenza autorizzata 	
Il display mostra "tE" (Il riscaldatore non riscalda l'acqua)	<ul style="list-style-type: none"> • Chiudere il rubinetto di ingresso, scollegare la spina di alimentazione e contattare l'assistenza autorizzata 	
Il display mostra "LE" o "CE" (Il tamburo non ruota)	<ul style="list-style-type: none"> • Chiudere il rubinetto di ingresso, scollegare la spina di alimentazione e contattare l'assistenza autorizzata 	

SPECIFICHE TECNICHE

Modello:	WFL-100616CS	WFL-100616CDS
Tensione nominale:	220-240 V, 50 Hz	220-240 V, 50 Hz
Corrente nominale	10A	10A
Potenza nominale	1750 W	1750 W
Pressione dell'acqua standard	0,05-1Mpa	0,05-1Mpa
Capacità di lavaggio	6,0kg	6,0kg
Dimensioni (LxPxA)	595*440*850 mm	595*440*850 mm
Peso netto	52	52

ASSISTENZA CLIENTI

I pezzi di ricambio per il vostro apparecchio sono disponibili per un periodo minimo di 10 anni dall'immissione sul mercato dell'ultima unità del modello.

In caso di domande si prega di contattare il nostro servizio clienti presso la rete di assistenza collegata o il vostro distributore: M SAN Grupa doo, Dugoselska ulica 5, Rugvica, Croazia,

I seguenti pezzi di ricambio sono disponibili presso il distributore M SAN Grupa doo o MR Servis:

Sportello, cerniere e guarnizioni dello sportello, altre guarnizioni, gruppo di chiusura dello sportello e periferiche in plastica come distributori di detersivo.

Avvertimento!

Rischio di scossa elettrica

Non tentare mai di riparare un apparecchio difettoso o presunto difettoso.

Potresti mettere in pericolo la tua vita e quella dei futuri utenti. Solo gli specialisti autorizzati possono eseguire questi lavori di riparazione.

Una riparazione impropria invaliderà la garanzia e i danni conseguenti non potranno essere riconosciuti!

Smaltimento, Dichiarazione di conformità UE



Per tutelare l'ambiente e riciclare nel modo più completo possibile le materie prime utilizzate, il consumatore è invitato a conferire le apparecchiature inutilizzabili al sistema pubblico di raccolta dei prodotti elettrici ed elettronici.

Il simbolo della croce indica che questo prodotto deve essere restituito al punto di raccolta dei rifiuti elettronici per alimentarlo riciclando il miglior riciclaggio possibile delle materie prime.

Assicurandosi questo prodotto si eviteranno possibili effetti negativi sull'ambiente e sulla salute umana, che potrebbero altrimenti essere causati da uno smaltimento improprio del prodotto. Il riciclaggio dei materiali di questo prodotto contribuirà a preservare un ambiente sano e le risorse naturali.

Per informazioni dettagliate sulla collezione dei prodotti EE contatta il rivenditore dove hai acquistato il prodotto.

Dichiarazione di conformità UE

Questo dispositivo è prodotto in conformità con gli standard europei applicabili e in conformità con tutte le direttive e i regolamenti applicabili.



La dichiarazione di conformità UE può essere scaricata dal seguente link: www.msan.hr/dokumentacijaartikala

Scheda informativa del prodotto(UE) 2019/2014)

Dati della scheda informativa sul prodotto inseriti nel database EPREL

Per ulteriori informazioni e la scheda informativa sul prodotto, scansionare il codice QR o visitare il sito Web Vivax: www.vivax.com



WFL-100616CS



WFL-100616CDS

Gentile Cliente,

grazie per aver acquistato un prodotto Vivax, ci auguriamo che tu rimanga soddisfatto della scelta. In caso sia necessaria la riparazione del prodotto entro il periodo di garanzia, contatta il rivenditore autorizzato dal quale hai acquistato il nostro prodotto oppure contatta il nostro centro di assistenza autorizzato tramite i contatti riportati alla fine di questo documento. **PRIMA DI UTILIZZARE IL PRODOTTO, LEGGERE ATTENTAMENTE IL MANUALE DI ISTRUZIONI!**

CERTIFICATO DI GARANZIA

VIVAX

IT

MODELLO

NUMERO SERIALE

DATA DI VENDITA

NUMERO FATTURA/RICEVUTA

FIRMA VENDITORE

1. M SAN Grupa d.o.o. garantisce che questo prodotto è privo di difetti derivanti dal processo di fabbricazione ed è soggetto alle condizioni riportate qui di seguito.
2. La presente Garanzia non pregiudica i diritti previsti dalla Direttiva 1999/44/CE e dal D. Lgs. 6 settembre 2005 n. 206, di cui il Consumatore rimane titolare.
3. **CONDIZIONI DI GARANZIA** La Garanzia è valida per un periodo di **2 o 5 anni (vedi tabella sotto)** dalla data della consegna del prodotto, sempre che il difetto di conformità sia denunciato al rivenditore autorizzato e/o al centro di assistenza autorizzato entro i due mesi successivi dalla data della scoperta del difetto stesso. Nel caso in cui questo prodotto non funzioni correttamente durante il periodo di garanzia, il rivenditore autorizzato e/o un nostro centro di assistenza autorizzato renderà questo prodotto in grado di funzionare per gli scopi per cui è stato progettato, senza addebitare nessun costo di manodopera e/o pezzi di ricambio al consumatore.

Per prodotti elencati qui sotto la durata della garanzia è la seguente:

60 MESI (5 anni)	FRIGORIFERI, CONGELATORI
24 MESI (2 anni)	CUCINA CON FORNO, FORNI, PIANI DI COTTURA, LAVATRICI, ASCIUGATRICI, LAVASTOVIGLIE, CAPPE ASPIRANTI CUCINA, SCALDABAGNI, MICROONDE DA INCASSO, LAVASCIUGA

4. La garanzia sarà accettata solo se la fattura originale, una ricevuta di vendita e/o il Certificato di Garanzia debitamente compilato vengono presentati al rivenditore autorizzato o al centro di assistenza autorizzato. M SAN Grupa d.o.o. si riserva il diritto di rifiutare il servizio di garanzia gratuito se le informazioni su tale documentazione sono incomplete o illeggibili.
5. Tutte le riparazioni in garanzia devono essere eseguite da un rivenditore autorizzato o un centro di assistenza autorizzato. Le riparazioni eseguite da rivenditori/centri di assistenza non autorizzati non saranno rimborsate e se tali riparazioni danneggiano questo prodotto, tali danni non saranno coperti da questa garanzia.
6. La presente garanzia non copre:
 - Verifiche periodiche, regolazioni, manutenzioni o trasformazioni nonché sostituzione di parti usurate dovute al normale uso;
 - Danni causati da: incidenti, negligenza, modifiche, utilizzo dei pezzi di ricambio non originali, uso improprio, installazione non corretta o imballaggio;
 - Danni causati da fulmini, acqua, fuoco, atti bellici, disordini pubblici, alimentazione elettrica errata, ventilazione errata o qualsiasi altra causa al di fuori del controllo della M SAN Grupa d.o.o.
 - Prodotti con numeri di serie alterati, cancellati, mancanti o illeggibili
 - Inosservanza di qualsiasi linea guida del Manuale di istruzioni o altra documentazione pertinente
7. Il Gruppo M SAN d.o.o. non è responsabile per eventuali danni ai supporti audio/video/dati o a qualsiasi apparecchiatura utilizzata in relazione al prodotto.
8. Questa garanzia è offerta a qualsiasi persona che abbia legalmente ottenuto il possesso del prodotto entro il periodo di garanzia.
9. La presente garanzia costituisce l'unico rimedio per l'acquirente. M SAN Grupa d.o.o. non sarà responsabile per alcun costo di riparazione o sostituzione o per qualsiasi danno o perdita direttamente o indirettamente correlato al malfunzionamento del prodotto.

10. Questa garanzia è applicabile solo ai prodotti acquistati in uno dei paesi di seguito elencati: ITALIA (compresi la Repubblica di San Marino e lo Stato della Città del Vaticano). Resta applicabile quando, a seguito di tale acquisto, il prodotto viene portato in qualsiasi altro paese elencato.

11. La dichiarazione di conformità UE può essere facilmente scaricata sul nostro sito web:

www.msan.hr/dokumentacijaartikala

Importatore per l'UE: **M SAN GRUPA d.o.o., Dugoselska ulica 5, 10372 Rugvica, Croatia**

Tel: +385 1 3654-961, E-mail: info@mrservis.hr, Web: www.vivax.com

DATA DI RICEVIMENTO PRODOTTO		
DATA RIPARAZIONE		
DATA DI RICEVIMENTO PRODOTTO		
DATA RIPARAZIONE		
DATA DI RICEVIMENTO PRODOTTO		
DATA RIPARAZIONE		

CENTRO DI ASSISTENZA AUTORIZZATO

VIVAX

IT

Per chiedere Assistenza e accessori contattare:

Universal Service Provider s.r.l.

Via T. Tasso, 5 - 20825 Barlassina – MB- Italy

www.uspitaly.it

Tel +39 0362 557881

Dal Lunedì al Venerdì

Dalle 9.00 alle 13.000 e dalle 14.00 alle 18.00

A.T.L snc of Andrea Latella&C

Piazza Umberto 1, 88900 Crotona KR-- Italy

atl@atl-service.it

Tel +39 9622 0751

In caso di malfunzionamento del prodotto, contatta il servizio USP Italy, dove la tua chiamata verrà reindirizzata al centro di assistenza più vicino.



VIVAX

www.VIVAX.com